

Tabla de rendimiento de LVS (R)

Gama de productos LVS (R)

Influencia de la temperatura ambiente.

Una temperatura ambiente de más de 40 ° C o una instalación a una altitud superior a 1000 metros sobre el nivel del mar requiere un motor sobredimensionado. Debido a la baja densidad del aire y al mal enfriamiento, la potencia de salida P2 disminuye, como se muestra en la tabla a continuación:

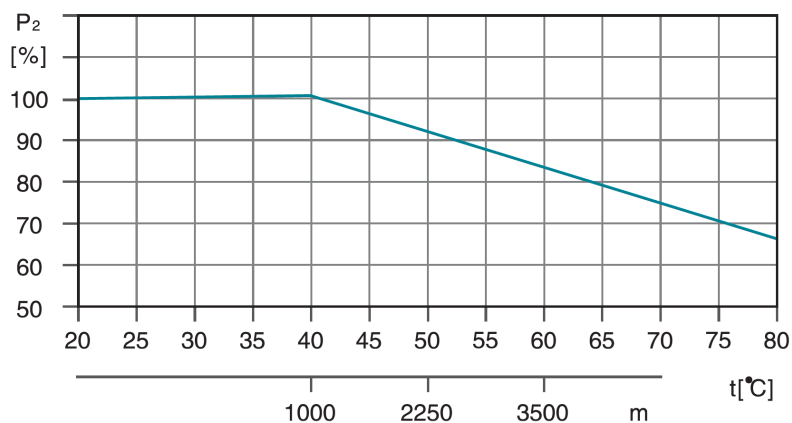

Por ejemplo, cuando la bomba se instala a una altitud de 3500 metros, P2 disminuirá en un 88%. Y cuando la temperatura ambiente es de 70 ° C, P2 disminuirá en un 78%.

Presión máxima de funcionamiento de la bomba.

La siguiente tabla muestra las presiones máximas de descarga de las diversas bombas LVS (R). La presión de succión de la bomba + la presión establecida siempre debe ser inferior a la presión máxima de funcionamiento de la bomba. Si se excede la presión de funcionamiento máxima, esto puede dañar los cojinetes del motor y acortar la vida útil del sello mecánico.

NPSH

Se recomienda encarecidamente el cálculo de la NPSH en las siguientes situaciones:

- la temperatura del líquido es alta
- el caudal es mucho mayor que el caudal nominal de la bomba < / li>
- altura de succión alta
- longitud larga del tubo de succión
- características del tubo de succión defectuoso (DN bajo, codos, ..)
-

Para evitar la cavitación, asegúrese de que haya una presión mínima en la succión de la bomba . La altura máxima de succión H se puede calcular de la siguiente manera:

$$H = P_b \times 10.2 - NPSH^R - H_f - H_v - H_s$$

- P_b : presión atmosférica en bar (use 1 bar por defecto)
- $NPSH^R$: Se requiere una altura de succión positiva neta (para este valor, consulte la curva provista para nuestras bombas)
- H_f : caída de presión en la tubería (expresada en metros)
- H_v : presión de vapor del fluido (para este valor, consulte la curva de voltaje de vapor líquido y su temperatura)
- H_s : margen de seguridad (valor predeterminado 0.5 m)

Si el H calculado es positivo, la bomba puede funcionar con una altura de succión de H metros

Si H calculado es negativo, la bomba debe cargarse con una altura de H metros

LVS32 Bomba vertical de acero inoxidable multietapa en línea**Application**

- Transferencia de líquidos de baja viscosidad, no inflamables y no explosivos, que no contengan partículas sólidas o fibras. Estos líquidos no deben atacar químicamente los materiales de la bomba.
- Suministro de agua para edificios de gran altura, estaciones de bombeo, sobrepresión en el agua potable
- Estaciones de lavado, circulación de agua de calefacción, circulación de aire acondicionado,
- sistemas de tratamiento de agua Sistemas de ultrafiltración, ósmosis inversa, destilación, piscinas municipales
- Riego: aspersión, goteo
- Industria alimentaria
- Sistemas contra incendios

Pompe

- Temperatura del líquido: -20 ° C a + 120 ° C
- Caudal nominal: 32 m³ / h
- Presión máxima: 28 bar
- pH entre 4 y 10

Moteur

- Motor IE3
- Clase de protección : IP55
- Temperatura ambiente máxima: + 40 °

Códigos de identificación**LVS 32 -10 -2 -B / F**

—	—	—	—	—	—	brida DIN
—	—	—	—	—	—	acero inoxidable 316 (predeterminado, acero inoxidable 304)
—	—	—	—	—	—	número de turbinas pequeñas
—	—	—	—	—	—	número de turbinas
—	—	—	—	—	—	flujo nominal (m ³ / h)
—	—	—	—	—	—	bomba vertical de etapas múltiples de acero inoxidable

Datos técnicos

MODEL	kW	Q (m³/h)	15	20	25	32	35	40
		Q (l/min)	250	333	417	533	583	667
LVS _m 32-1-1/F	1.5		15	14	13	10	8	5
LVS32-1-1/F	1.5		15	14	13	10	8	5
LVS _m 32-1/F	2.2		18	17	16	13	11.5	9
LVS32-1/F	2.2		18	17	16	13	11.5	9
LVS _m 32-2-2/F	3		31	29.5	26.5	20.5	17.5	12
LVS32-2-2/F	3		31	29.5	26.5	20.5	17.5	12
LVS _m 32-2/F	4		37	35.5	32.5	27.5	25	19.5
LVS32-2/F	4		37	35.5	32.5	27.5	25	19.5
LVS32-3-2/F	5.5		50	47	43.5	35.5	31	22.5
LVS32-3/F	5.5		55.5	53	49	41.5	37.5	29.5
LVS32-4-2/F	7.5		68.5	65	60	49.5	44	32.5
LVS32-4/F	7.5		74.5	70.5	66	56	50.5	40
LVS32-5-2/F	11		88.5	84.5	78	65.5	58.5	45
LVS32-5/F	11		94.5	90	84	72	65	52
LVS32-6-2/F	11		107	102	94.5	79.5	71	55
LVS32-6/F	11		113	108	100	85.5	77.5	61.5
LVS32-7-2/F	15		127	121	112	94.5	85	66.5
LVS32-7/F	15		133	126	118	101	92	73.5
LVS32-8-2/F	15		145	138	128	108	98	76.5
LVS32-8/F	15		151	144	134	115	104	83
LVS32-9-2/F	18.5		165	158	147	124	112	88.5
LVS32-9/F	18.5		171	163	152	131	119	95.5
LVS32-10-2/F	18.5		184	175	163	138	125	98.5
LVS32-10/F	18.5		190	181	169	145	133	106
LVS32-11-2/F	22		203	194	181	154	140	111
LVS32-11/F	22		209	200	187	161	147	118
LVS32-12-2/F	22		222	212	197	168	152	121
LVS32-12/F	22		227	217	203	176	160	128
LVS32-13-2/F	30		244	233	218	187	169	136
LVS32-13/F	30		250	239	224	193	177	145
LVS32-14-2/F	30		263	251	234	201	183	146
LVS32-14/F	30		269	258	241	207	188	156

Rendimiento hidráulico

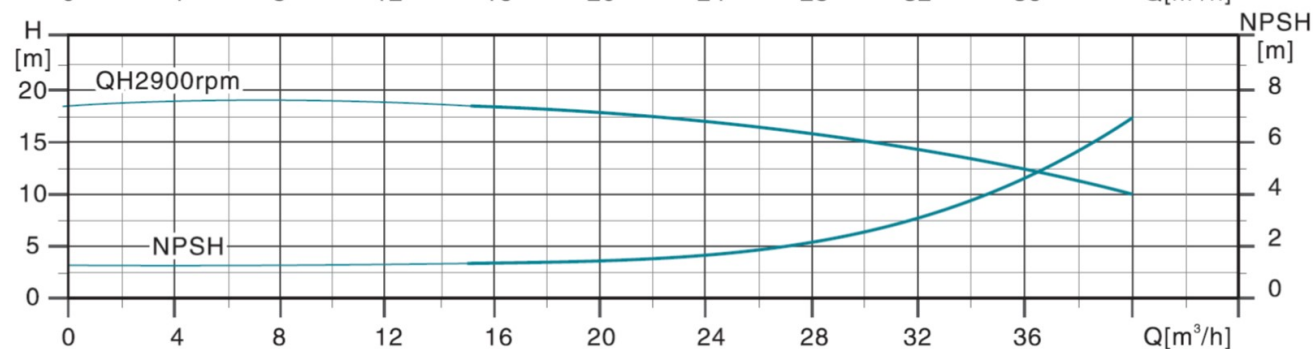
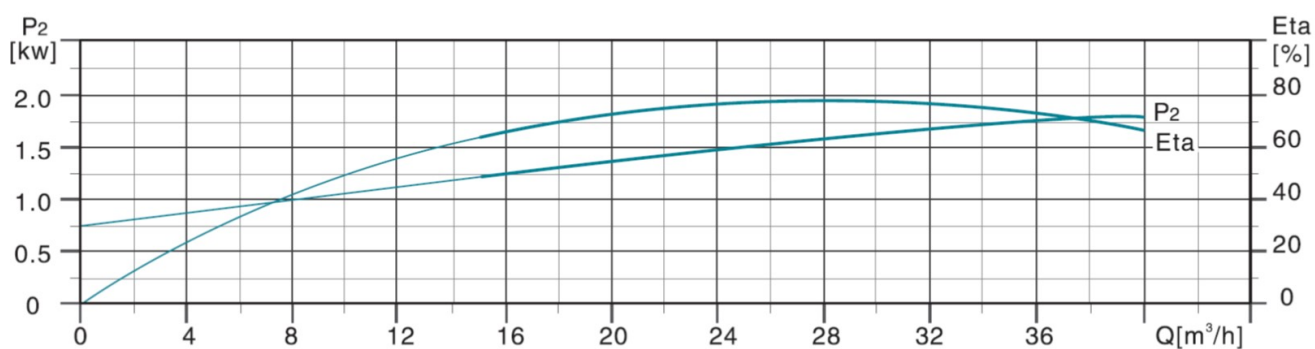
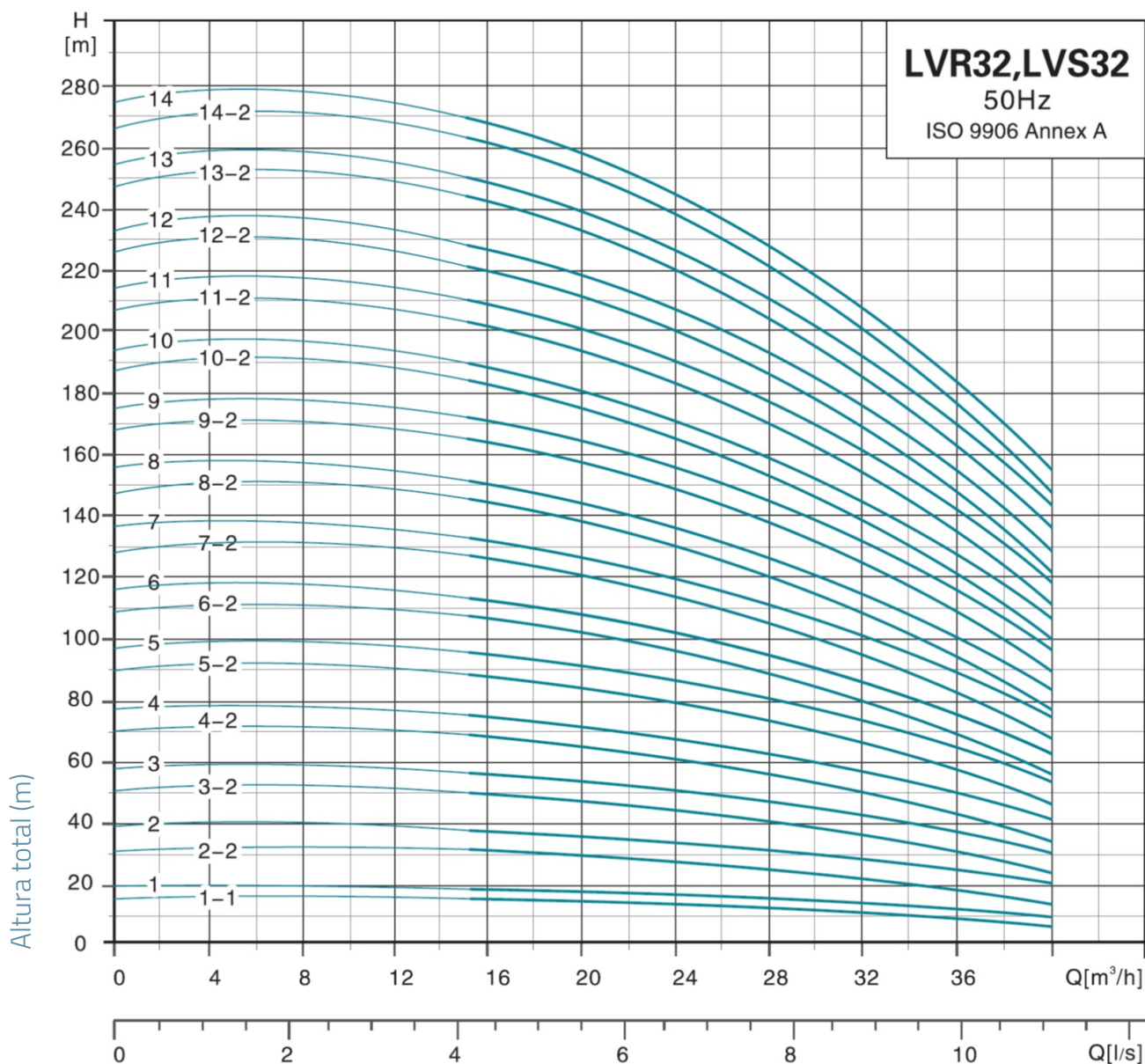

Dimensiones

MODEL	B1	B1+B2	D1	D2	poids
LVS32-1-1/F	455	773	164	127	61.7
LVS32-1-1/F	455	773	164	127	61.7
LVS32-1/F	455	773	164	127	63.7
LVS32-1/F	455	773	164	127	63.7
LVS32-2-2/F	525	865	186	120	72.6
LVS32-2-2/F	525	865	186	120	72.6
LVS32-2/F	525	865	186	120	74.9
LVS32-2/F	525	865	186	120	74.9
LVS32-3-2/F	645	1042	210	142	100.9
LVS32-3/F	645	1042	210	142	100.6
LVS32-4-2/F	715	1112	210	142	108.7
LVS32-4/F	715	1112	210	142	108.7
LVS32-5-2/F	895	1394	254	175	149.2
LVS32-5/F	895	1394	254	175	149.2
LVS32-6-2/F	965	1464	254	175	152.1
LVS32-6/F	965	1464	254	175	152.1
LVS32-7-2/F	1035	1534	254	175	167.6
LVS32-7/F	1035	1534	254	175	167.6
LVS32-8-2/F	1105	1604	254	175	170.7
LVS32-8/F	1105	1604	254	175	170.7
LVS32-9-2/F	1175	1735	330	250	221.6
LVS32-9/F	1175	1735	330	250	221.6
LVS32-10-2/F	1245	1805	330	250	224.5
LVS32-10/F	1245	1805	330	250	224.5
LVS32-11-2/F	1315	1915	380	280	263.3
LVS32-11/F	1315	1915	380	280	263.4
LVS32-12-2/F	1385	1985	380	280	266.2
LVS32-12/F	1385	1985	380	280	266.2
LVS32-13-2/F	1455	2135	420	305	323.6
LVS32-13/F	1455	2135	420	305	323.6
LVS32-14-2/F	1525	2205	420	305	326.5
LVS32-14/F	1525	2205	420	305	326.5

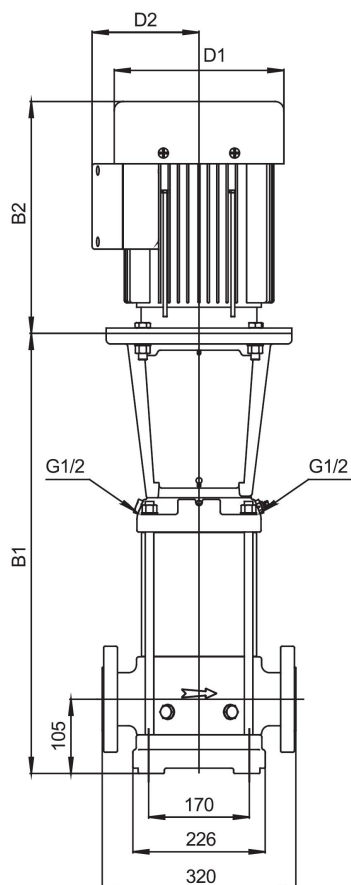

Vista en despiece ordenado

No.	Type	Materiales
1	establecido	hierro fundido HT200
2	brida	Acero fundido ZG35
3	caja de agua inferior	ZG304
4	serpentina	Acero inoxidable AISI 304
5	difusor intermedio	Acero inoxidable AISI 304
6	difusor con rodamiento	Acero inoxidable AISI 304
7	turbina	Acero inoxidable AISI 304
8	camisa de árbol	
9	serpentina	Acero inoxidable AISI 304
10	tapón de drenaje	Acero inoxidable AISI 304
11	linterna	hierro fundido HT200
12	carcasa de protección de acoplamiento	
13	motor	Acero inoxidable AISI 304
14	acoplamiento	QT400 hierro fundido
15	sello mecánico de cartucho	
16	parte inferior de la bomba	ZG304
17	tapa	Acero inoxidable AISI 304
18	placa de sujeción	Acero inoxidable AISI 304
19	camisa	Acero inoxidable AISI 304
20	eje de la bomba	Acero inoxidable AISI 304

