

Tabla de rendimiento de LVS (R)

Gama de productos LVS (R)

Influencia de la temperatura ambiente.

Una temperatura ambiente de más de 40 ° C o una instalación a una altitud superior a 1000 metros sobre el nivel del mar requiere un motor sobredimensionado. Debido a la baja densidad del aire y al mal enfriamiento, la potencia de salida P2 disminuye, como se muestra en la tabla a continuación:

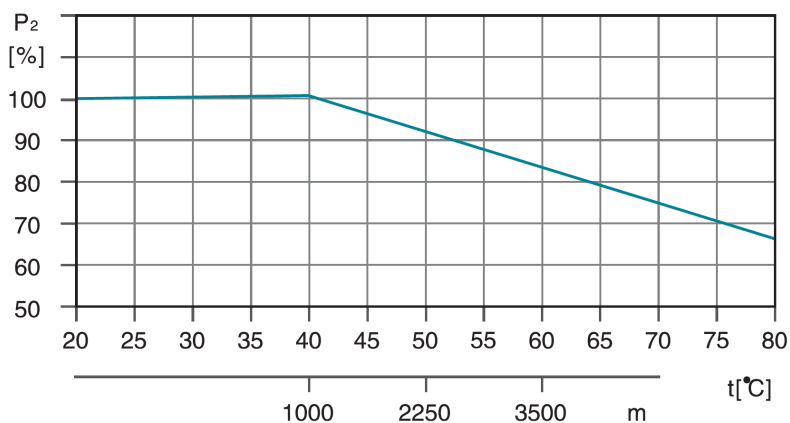

Por ejemplo, cuando la bomba se instala a una altitud de 3500 metros, P2 disminuirá en un 88%. Y cuando la temperatura ambiente es de 70 ° C, P2 disminuirá en un 78%.

Presión máxima de funcionamiento de la bomba.

La siguiente tabla muestra las presiones máximas de descarga de las diversas bombas LVS (R). La presión de succión de la bomba + la presión establecida siempre debe ser inferior a la presión máxima de funcionamiento de la bomba. Si se excede la presión de funcionamiento máxima, esto puede dañar los cojinetes del motor y acortar la vida útil del sello mecánico.

NPSH

Se recomienda encarecidamente el cálculo de la NPSH en las siguientes situaciones:

- la temperatura del líquido es alta
- el caudal es mucho mayor que el caudal nominal de la bomba < / li>
- altura de succión alta
- longitud larga del tubo de succión
- características del tubo de succión defectuoso (DN bajo, codos, ..)
-

Para evitar la cavitación, asegúrese de que haya una presión mínima en la succión de la bomba . La altura máxima de succión H se puede calcular de la siguiente manera:

$$H = P_b \times 10.2 - NPSH^R - H_f - H_v - H_s$$

- P_b : presión atmosférica en bar (use 1 bar por defecto)
- $NPSH^R$: Se requiere una altura de succión positiva neta (para este valor, consulte la curva provista para nuestras bombas)
- H_f : caída de presión en la tubería (expresada en metros)
- H_v : presión de vapor del fluido (para este valor, consulte la curva de voltaje de vapor líquido y su temperatura)
- H_s : margen de seguridad (valor predeterminado 0.5 m)

Si el H calculado es positivo, la bomba puede funcionar con una altura de succión de H metros

Si H calculado es negativo, la bomba debe cargarse con una altura de H metros

LVS4 Bomba vertical de acero inoxidable multietapa en línea



Application

- Transferencia de líquidos de baja viscosidad, no inflamables y no explosivos, que no contengan partículas sólidas o fibras. Estos líquidos no deben atacar químicamente los materiales de la bomba.
- Suministro de agua para edificios de gran altura, estaciones de bombeo, sobrepresión en el agua potable
- Estaciones de lavado, circulación de agua de calefacción, circulación de aire acondicionado,
- sistemas de tratamiento de agua Sistemas de ultrafiltración, ósmosis inversa, destilación, piscinas municipales
- Riego: aspersión, goteo
- Industria alimentaria
- Sistemas contra incendios

Pompe

- Temperatura del líquido: -20°C a $+120^{\circ}\text{C}$
- Caudal nominal: $4\text{ m}^3/\text{h}$
- Presión máxima: 21 bar
- pH entre 4 y 10

Moteur

- Motor IE3
- Clase de protección : IP55
- Temperatura ambiente máxima: $+40^{\circ}$

Códigos de identificación

LVS m 4 -10 -B / F (K, G)

- brida DIN (conexión abrazadera, conexión roscada)
- acero inoxidable 316 (predeterminado, acero inoxidable 304)
- número de turbinas
- flujo nominal (m^3/h)
- motor monofásico
- bomba vertical multietapa de acero inoxidable

Options

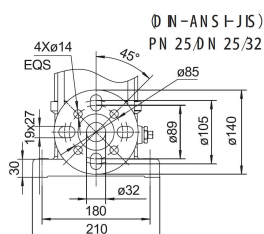

Brida DIN (/F)

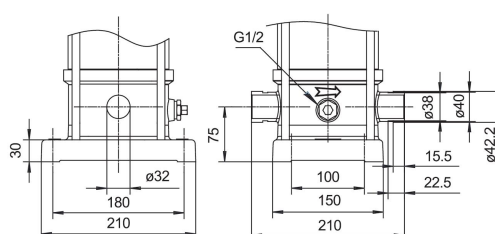

Conexión de la abrazadera (/K)

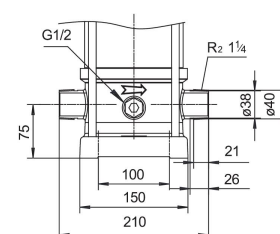

Conexión roscada (/G)

Datos técnicos

MODEL	kW	Q (m ³ /h)	1.5	2	3	4	5	6	7	8
		Q (l/min)	25	33	50	67	83	100	117	133
LVS _m 4-2	0.37		19	18	17	14.5	13	10.5	8	6
LVS4-2	0.37		19	18	17	14.5	13	10.5	8	6
LVS _m 4-3	0.55		28	27	26	23.5	20	18	14	10
LVS4-3	0.55		28	27	26	23.5	20	18	14	10
LVS _m 4-4	0.75		38	36	34	31.5	27	24.5	18	13
LVS4-4	0.75		38	36	34	31.5	27	24.5	18	13
LVS _m 4-5	1.1		47	45	43	40.5	34	31.5	23	17
LVS4-5	1.1		47	45	43	40.5	34	31.5	23	17
LVS _m 4-6	1.1		56	54	52	47.5	41	36	28	20
LVS4-6	1.1		56	54	52	47.5	41	36	28	20
LVS _m 4-7	1.5		66	63	61	57	48	44.5	34	24
LVS4-7	1.5		66	63	61	57	48	44.5	34	24
LVS _m 4-8	1.5		74	72	70	64	55	49.5	38	27
LVS4-8	1.5		74	72	70	64	55	49.5	38	27
LVS _m 4-9	2.2		86	81	78	72	63	56	44	32
LVS4-9	2.2		86	81	78	72	63	56	44	32
LVS _m 4-10	2.2		96	90	87	81	71	64	50	34
LVS4-10	2.2		96	90	87	81	71	64	50	34
LVS _m 4-11	2.2		105	99	95	88	78	69	53	39
LVS4-11	2.2		105	99	95	88	78	69	53	39
LVS _m 4-12	2.2		114	108	104	96	85	75	57	41
LVS4-12	2.2		114	108	104	96	85	75	57	41
LVS _m 4-13	3		123	117	113	103	93	83	63	45
LVS4-13	3		123	117	113	103	93	83	63	45
LVS _m 4-14	3		136	126	122	114	101	90	69	48
LVS4-14	3		136	126	122	114	101	90	69	48
LVS _m 4-15	3		142	135	131	120	108	96	73	52
LVS4-15	3		142	135	131	120	108	96	73	52
LVS _m 4-16	3		152	144	140	129	115	102	78	55
LVS4-16	3		152	144	140	129	115	102	78	55
LVS4-17	4		163	153	149	137	122	108	83	62
LVS4-18	4		175	162	158	145	129	115	89	65
LVS4-19	4		183	171	168	155	137	123	95	67
LVS4-20	4		192	180	176	161	144	128	99	72
LVS4-21	4		203	197	184	169	152	134	103	75
LVS4-22	4		211	200	192	177	160	139	108	79

Rendimiento hidráulico

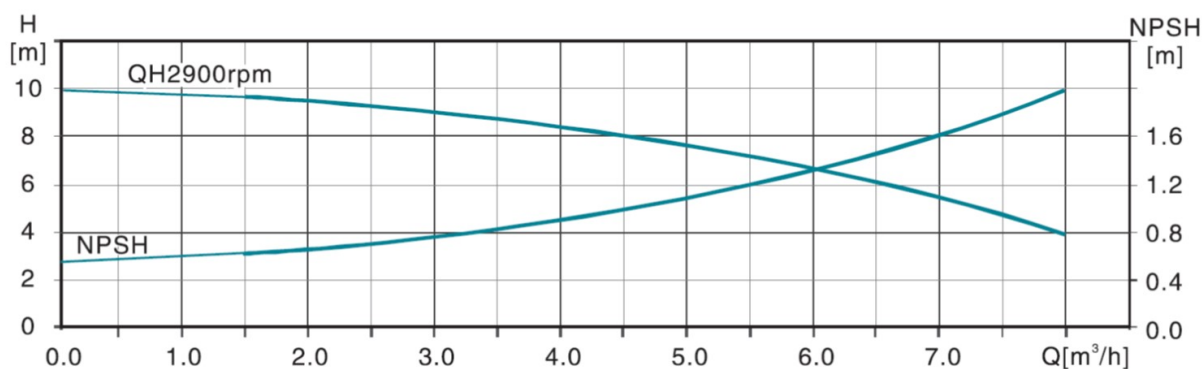
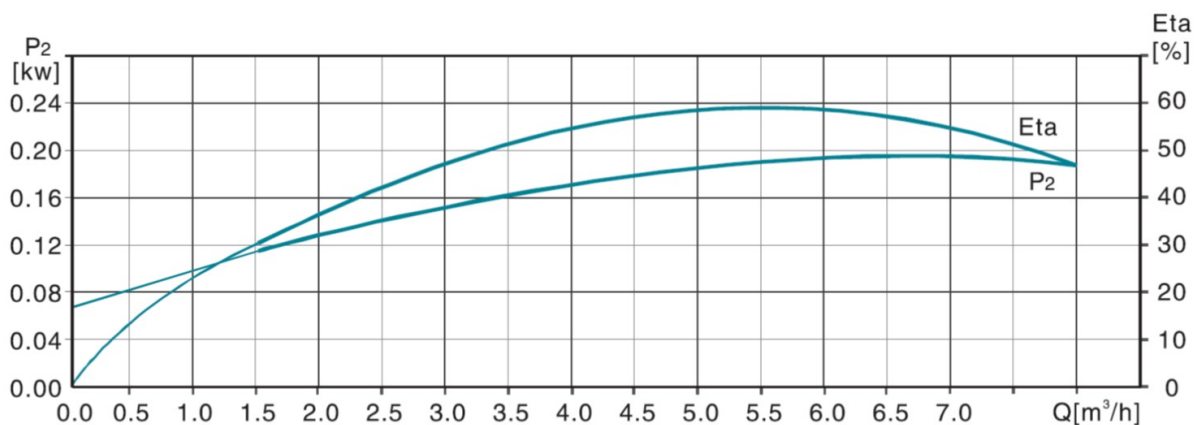
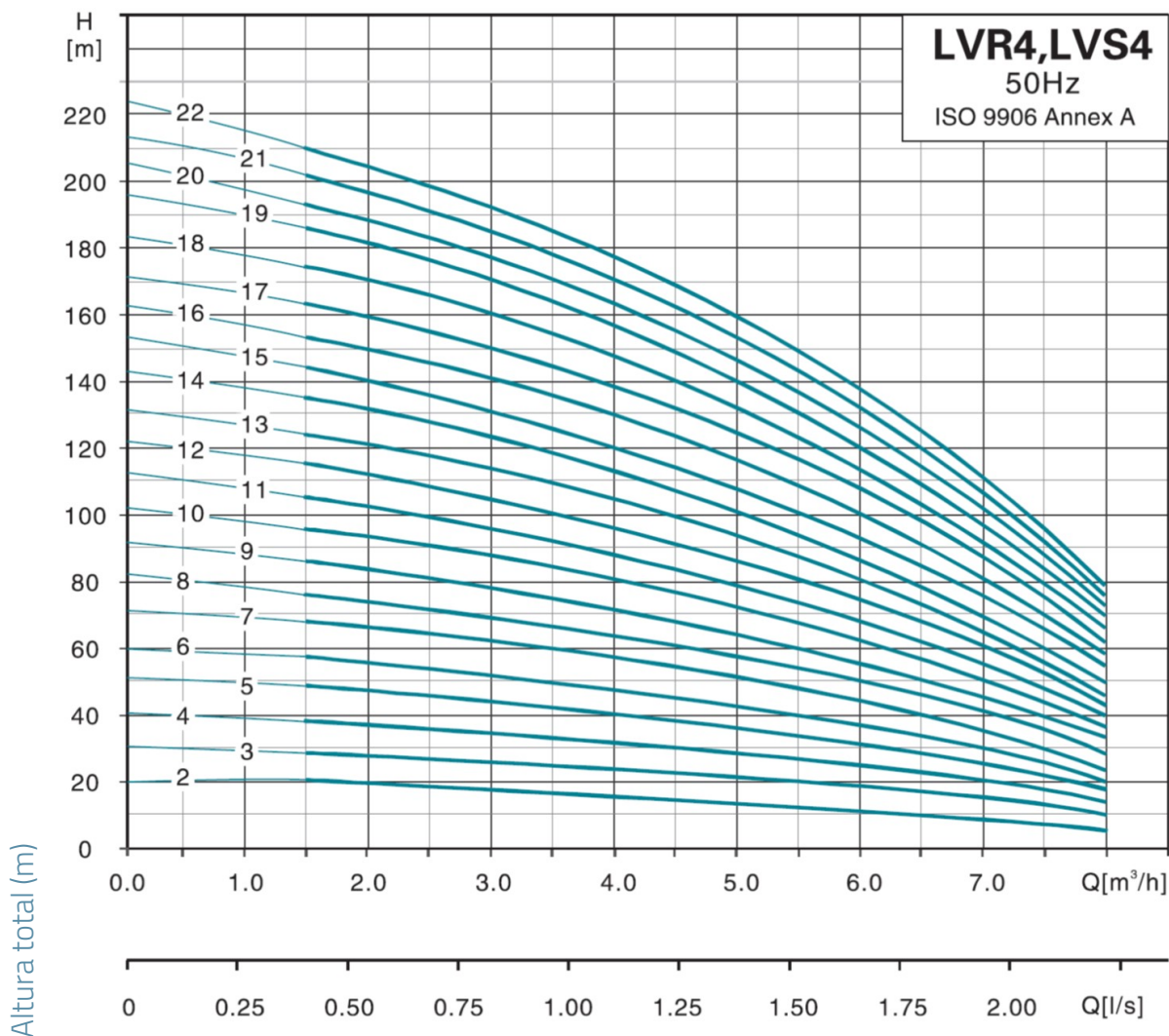

Dimensiones

MODEL	B1/bride-DIN	B1+B2/bride-DIN	D1	D2	poids
LVS4-2	282	496	130	105	22.4
LVS4-2	282	496	130	105	22.4
LVS4-3	309	523	130	105	23
LVS4-3	309	523	130	105	23
LVS4-4	340	608	150	125	25.2
LVS4-4	340	608	150	125	25.2
LVS4-5	367	635	150	125	27.2
LVS4-5	367	635	150	125	27.2
LVS4-6	394	662	150	125	27.4
LVS4-6	394	662	150	125	27.4
LVS4-7	437	755	164	127	34.4
LVS4-7	437	755	164	127	34.4
LVS4-8	646	782	164	127	35.6
LVS4-8	646	782	164	127	35.6
LVS4-9	491	809	164	127	35.9
LVS4-9	491	809	164	127	35.9
LVS4-10	518	836	164	127	36.9
LVS4-10	518	836	164	127	36.9
LVS4-11	545	863	164	127	38.7
LVS4-11	545	863	164	127	38.7
LVS4-12	572	890	164	127	39.8
LVS4-12	572	890	164	127	39.8
LVS4-13	603	943	186	120	47.6
LVS4-13	603	943	186	120	47.6
LVS4-14	630	970	186	120	48.2
LVS4-14	630	970	186	120	48.2
LVS4-15	657	997	186	120	48.8
LVS4-15	657	997	186	120	48.8
LVS4-16	684	1024	186	120	49.3
LVS4-16	684	1024	186	120	49.3
LVS4-17	711	1051	186	120	50.9
LVS4-18	738	1078	186	120	53.1
LVS4-19	765	1105	186	120	53.4
LVS4-20	792	1132	186	120	53.6
LVS4-21	819	1159	186	120	53.9
LVS4-22	846	1186	186	120	54.2

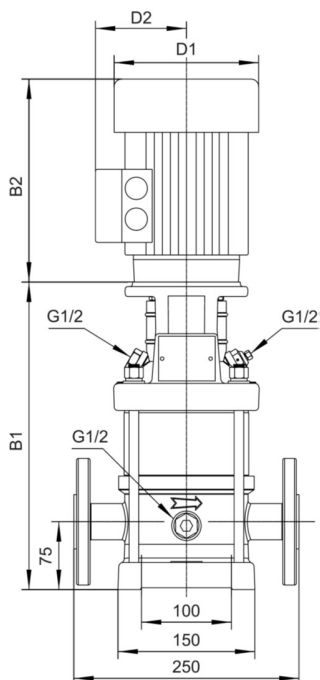

Vista en despiece ordenado

No.	Type	Materiales
1	establecido	hierro fundido HT200
2	tapón de drenaje	Acero inoxidable AISI 304
3	caja de agua inferior	ZG304
4	serpentina	Acero inoxidable AISI 304
5	difusor con rodamiento	Acero inoxidable AISI 304
6	difusor intermedio	Acero inoxidable AISI 304
7	turbina	Acero inoxidable AISI 304
8	desplazamiento final	Acero inoxidable AISI 304
9	linterna	hierro fundido HT200
10	tapa	Acero inoxidable AISI 304
11	acoplamiento	
12	motor	
13	carcasa de protección de acoplamiento	Acero inoxidable AISI 304
14	sello mecánico de cartucho	
15	parte inferior de la bomba	ZG304
16	tapón de drenaje	Acero inoxidable AISI 304
17	eje de la bomba	Acero inoxidable AISI 304
18	camisa	Acero inoxidable AISI 304
19	brida	Acero fundido ZG35

