

XKS Pompa per pozzi in acciaio inossidabile



Application

- Ben pompaggio, serbatoio, piccola irrigazione

Pompe

- Corpo pompa in acciaio inossidabile AISI304
- Altissimo HMT grazie al design delle turbine
- Immersione massima: 7 m
- Temperatura massima del liquido: + 35 ° C
- Diametro massimo delle particelle: 1 mm

Moteur

- Motore a spirale in alluminio
- Protezione termica integrata Classe di isolamento: F
- Classe di protezione: IPX8

Codici identificativi

XKS 900 S

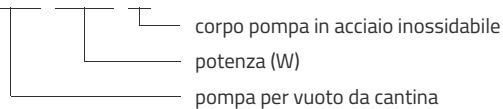

Dati tecnici

MODEL	kW	Q (l/min)	Q (m³/h)												
			0.5	1	1.5	2	2.5	3	3.5	4	4.5	5	5.5	6	6.5
XKS-900S	0.9	8	34	32	31	29	27.5	26.6	23.5	21	18	15	12	8	3.5
XKS-1100S	1.1	8	45	43	42	39	37	35	32	29	25	21	16.1	12	7

Dimensioni

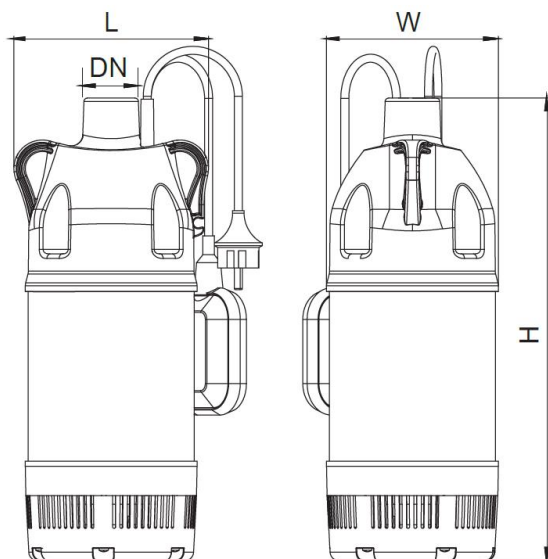

MODEL	DN	L	W	H
XKS-900S	25	170	150	404
XKS-1100S	25	170	150	428

Prestazioni idrauliche

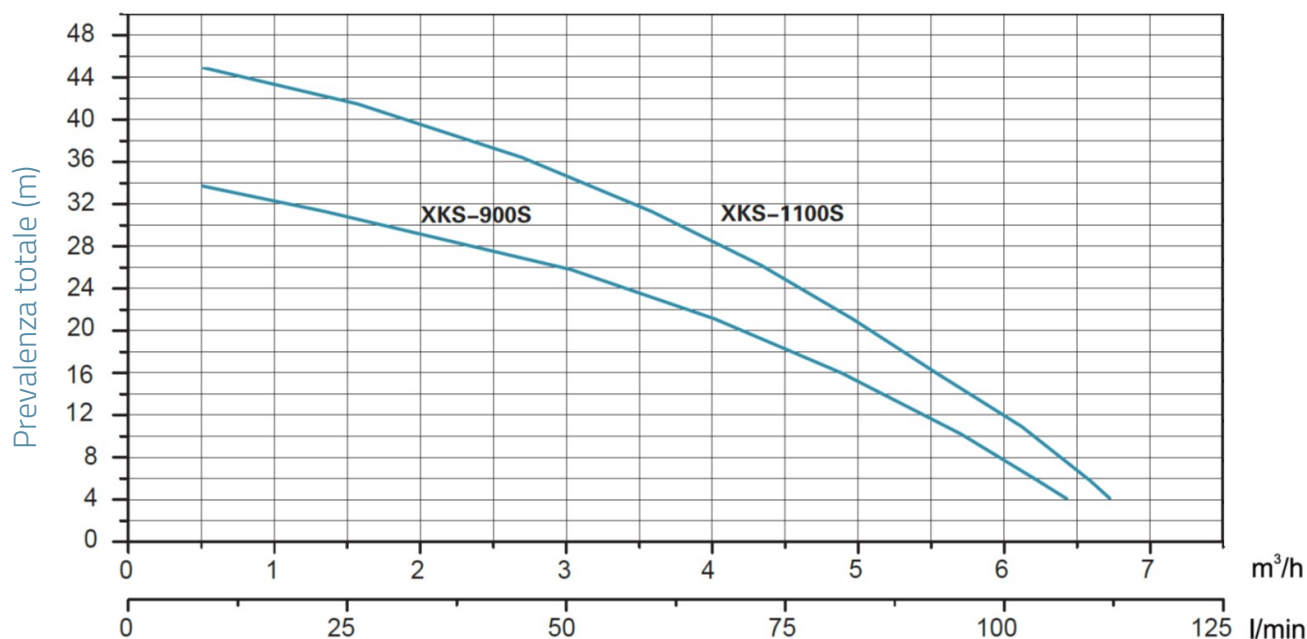

Vista esplosa

No.	Type	materiale
1	berretto	polipropilene
2	interruttore a galleggiante	
3	coperchio superiore	polipropilene
4	condensatore	
5	coperchio del motore	fusione di alluminio ZL102
6	O-ring	gomma nitrilica (NBR)
7	rotolamento	
8	rotore	
9	paraolio	
10	statore	
11	tenuta meccanica	carbonio / ceramica
12	base	poliammide 66
13	filtro	Acciaio inossidabile AISI 304
14	turbina	noryl (PPO)
15	diffusore intermedio	noryl (PPO)
16	diffusore	noryl (PPO)
17	anello a tenuta stagna	gomma nitrilica (NBR)
18	camicia	Acciaio inossidabile AISI 304

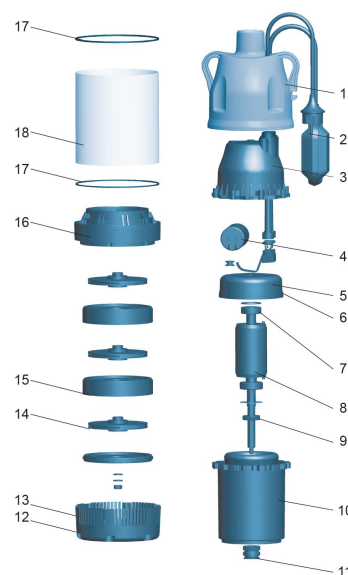

Packaging

MODEL	Peso (kg)	Lunghezza L (mm)	larghezza W (mm)	Altezza H (mm)
XKS-900S	9.9	245	190	455
XKS-1100S	11	245	190	480